

PALAN A CHAÎNE

ELECTRIQUE

RHER01-01

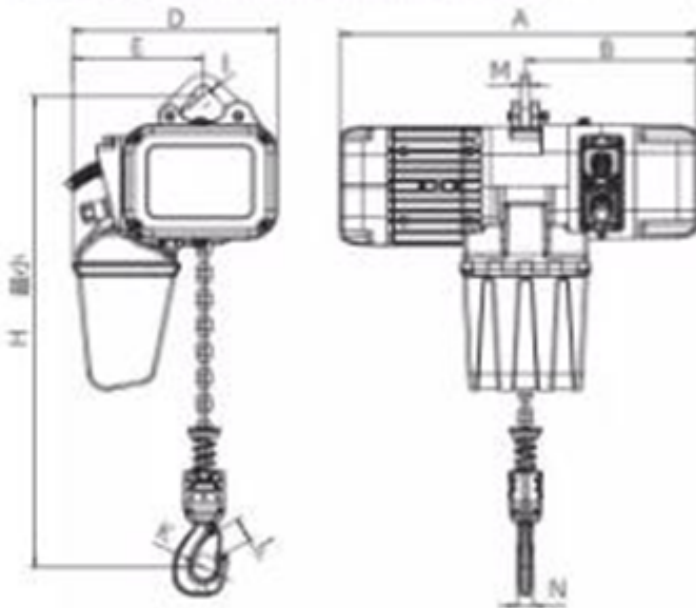

Spécification Technique

	MM
H	455
A	590
B	276
D	330
E	210
I	32
M	16
N	25
K	42
L	32

MODÈLE	RHER01-01
Charge Maximale	1.15T
Charge nominale	1T
Vitesse de levage (m/min)	6.7
Puissance Moteur (kw)	1.5
Vitesse de rotation (r/min)	1440
Classe d'isolation du moteur	F
Fréquence	50
Courant	AC380V L1 L2 L3
Contrôle voltage	AC36V
Nbre de chaîne de chargement	1