

# PALAN A CHAÎNE

# ELECTRIQUE

## 3T-9M

## AVEC CHARIOT

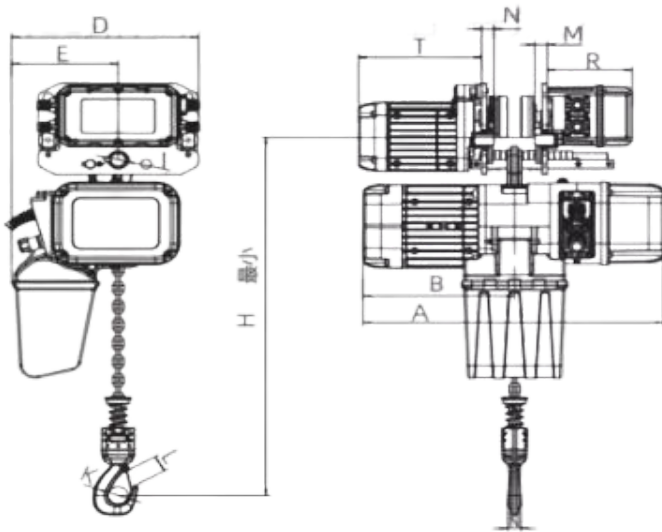

## Spécification Technique

	MM
H	645
A	681
B	350
D	478
E	307
I	43
M	30
N	34
K	59
L	48

MODÈLE	
Charge Maximale	3.5T
Charge nominale	3T
Vitesse de levage (m/min)	5.5
Puissance Moteur (kw)	1.8
Vitesse de rotation (r/min)	1440
Classe d'isolation du moteur	F
Fréquence	50
Courant	AC380V L1 L2 L3
Contrôle voltage	AC36V
Nbre de chaîne de chargement	1